

Serie ME-500

LLENADORA DE BOTES

Su precisión de llenado, sus altas velocidades y su simplicidad de uso la convierten en una de las máquinas más competitivas del mercado.



- Cambio rápido de formato
- Diseño avanzado a la última tecnología
- Tarros y botes de plástico o cristal
- Interfaz de usuario intuitiva
- Bastidor de acero inoxidable
- Amplia gama de periféricos

MERELLO
PACKAGING MACHINES



Ideal para espacios reducidos la llenadora rotativa ME-510 es una máquina eficaz que sincroniza mecánicamente el sinfín de arrastre con el dosificador de llenado.

Todos los elementos se ajustan a las necesidades de producción y a las características del producto y su envase. Su capacidad de llenado alcanza los 90 ciclos por minuto dependiendo de la morfología del producto y de las características de los envases (sólido, líquido, granulado...).

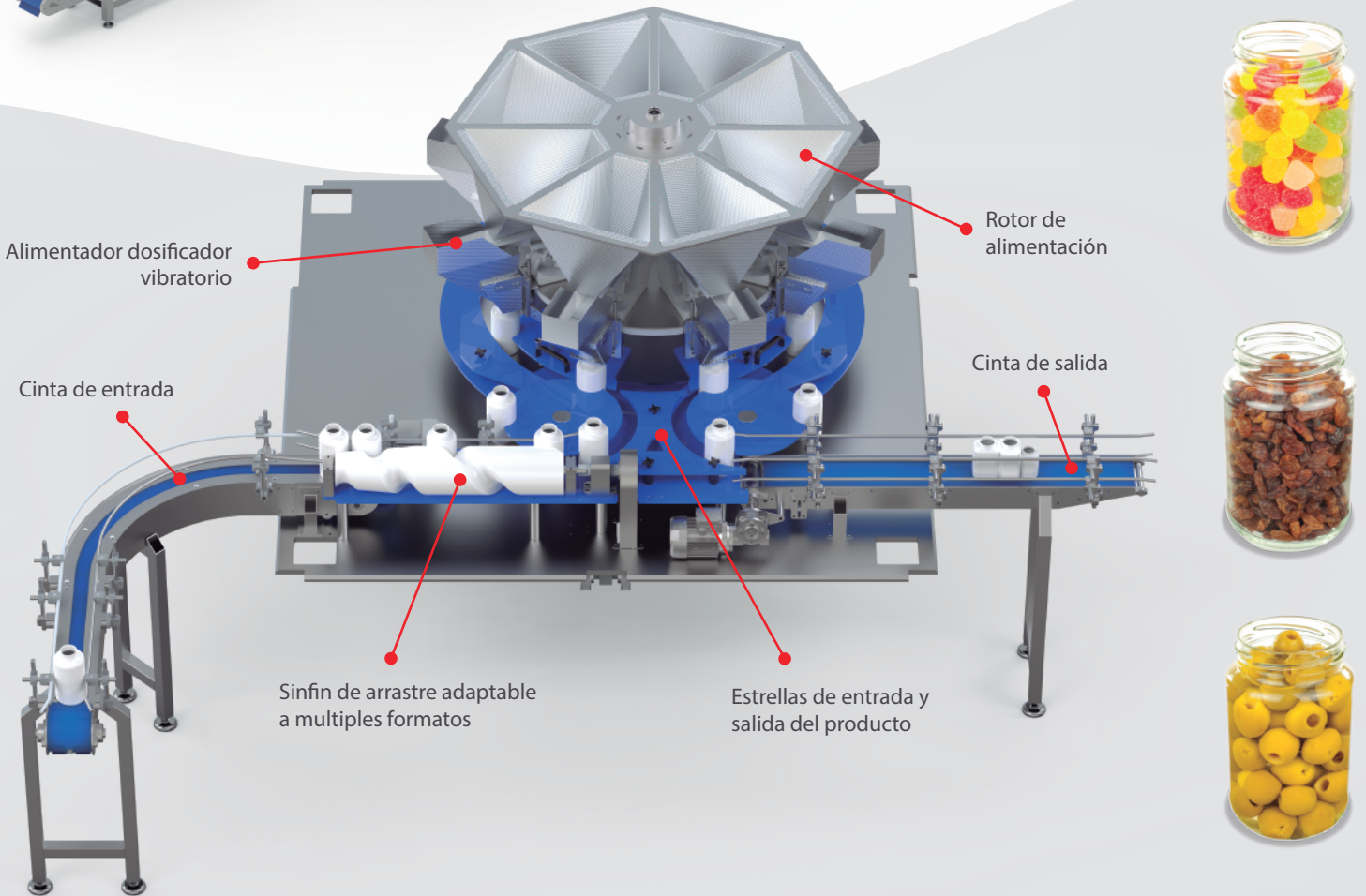

DATOS TÉCNICOS SEGÚN CONFIGURACIÓN

Dimensiones mm	3450 x 3010 x 2006	Potencia (max)	9 kW
Peso	1500 kg	Conexión	bus Ethernet
Tension de entrada	230 V 50/60 Hz	Producción	hasta 90 ciclos/min
Corriente (max)	20 amp	Conexión remota	Sí

(Varían según especificaciones de cliente)

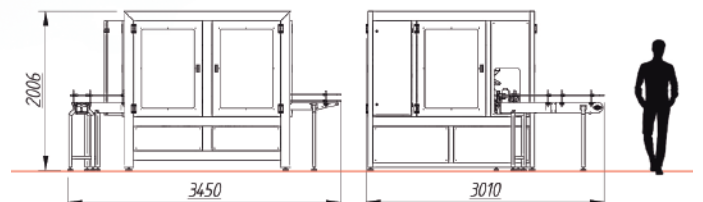

Para grandes producciones esta llenadora ME-520 es un modelo de máquina rápida y eficiente. Gracias a su disposición lineal es posible aumentar las unidades de llenado según las necesidades de producción.

MERELLO dispone de maquinaria auxiliar suficiente para completar su línea de envasado con alineadoras, taponadoras, etiquetadoras, controladoras, encajadoras... Nuestras máquinas son robustas, fiables y están construidas en acero inoxidable y materiales anticorrosivos.

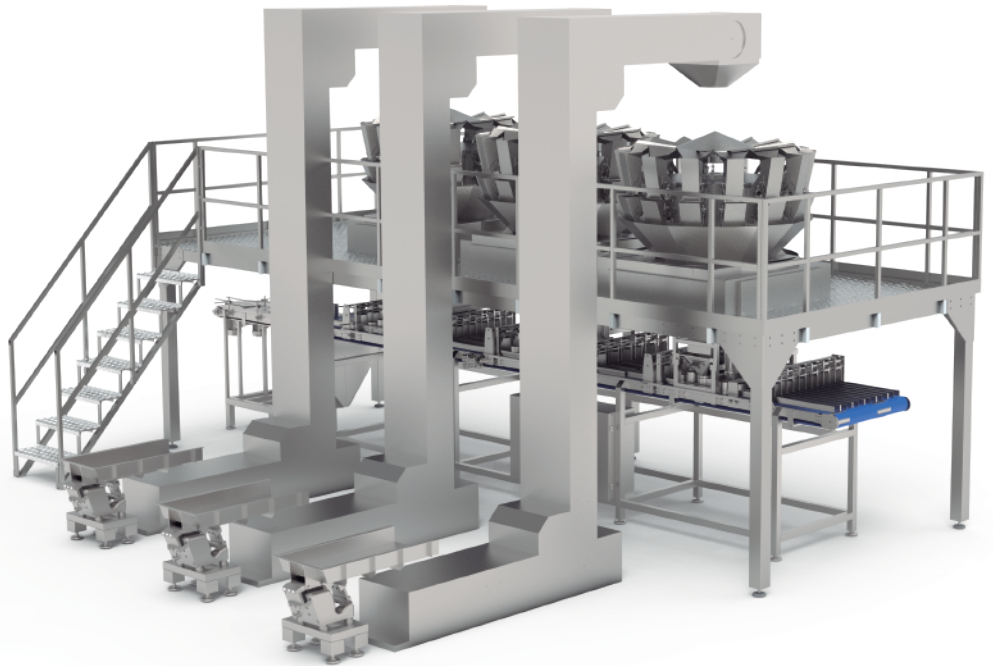

Las imágenes y los datos son una propuesta genérica adaptable a las necesidades de producción de cada cliente y al tipo de producto que desea envasar

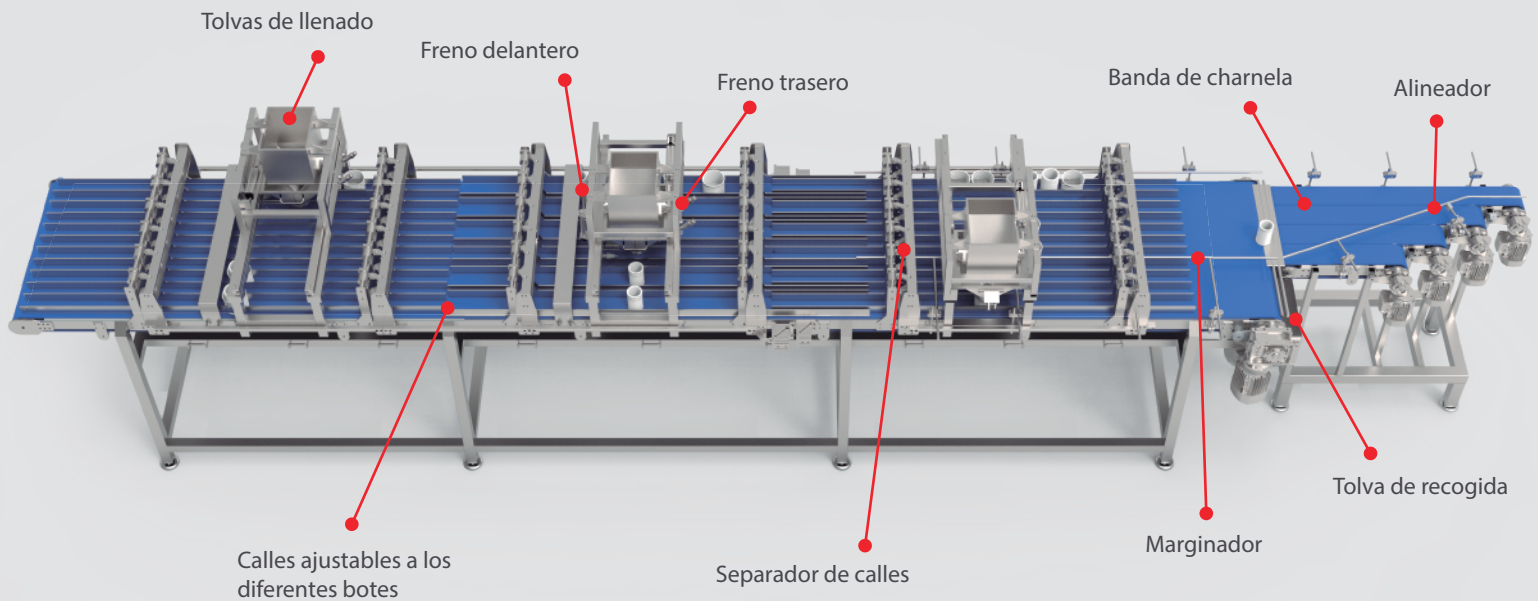

DATOS TÉCNICOS SEGÚN CONFIGURACIÓN

Dimensiones mm	6860 x 1170 x 1570	Potencia (max)	9 kW
Peso	1500 kg	Conexión	bus Ethernet
Tension de entrada	230 V 50/60 Hz	Producción	hasta 220 ciclos/min
Corriente (max)	20 amp	Conexión remota	Sí

(Varían según especificaciones de cliente)

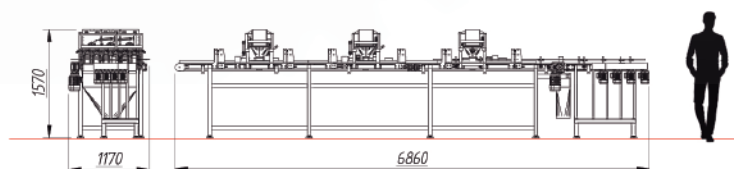

FABRICANTES ESPAÑOLES DE MAQUINARIA DESDE 1994

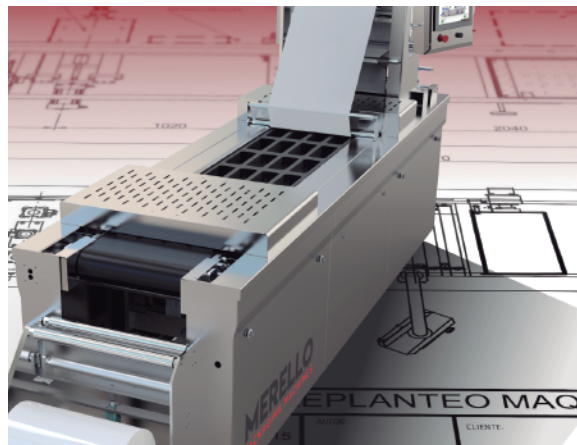

MERELLO
INGENIEROS

MERELLO
PACKAGING MACHINES

MERELLO
INDUSTRIAL ROBOTICS

calle Oropéndolas 16 (Edificio Merello)
28320 PINTO, Madrid (Spain)
Tfno.: +34 916 925 237
Whatsapp : +34 653 929 729
sales@merello.es